

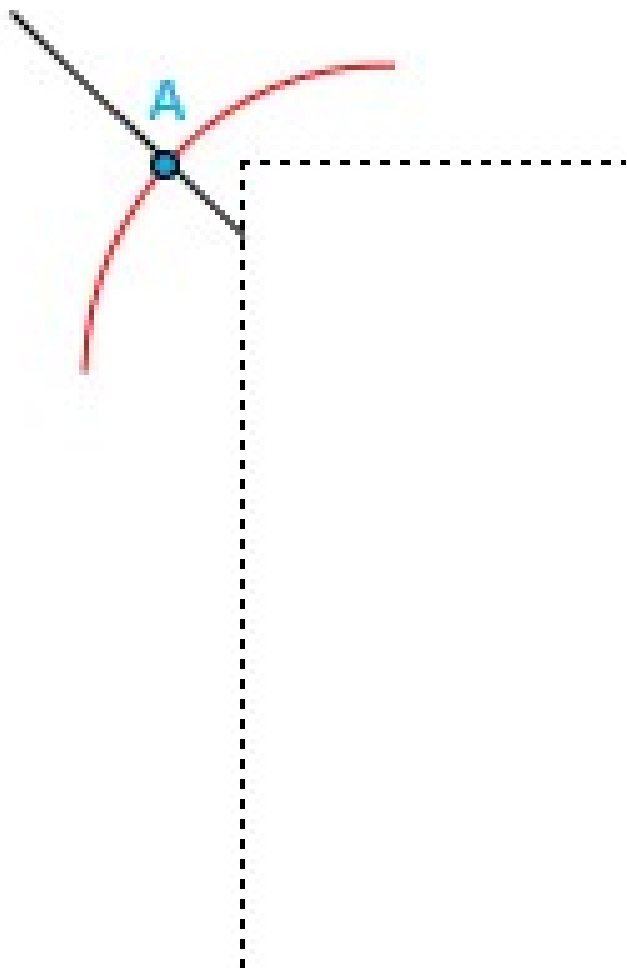

バッターボックスの作り方

2022年6月20日
長岡京市協会審判員
岩本 明



- 1、本塁を原点としセンター方向に203cmの弧を描き1・3塁線との交点をA・Bとする
※ AとBを結び287cmとなるように弧の線上で左右振り分ける

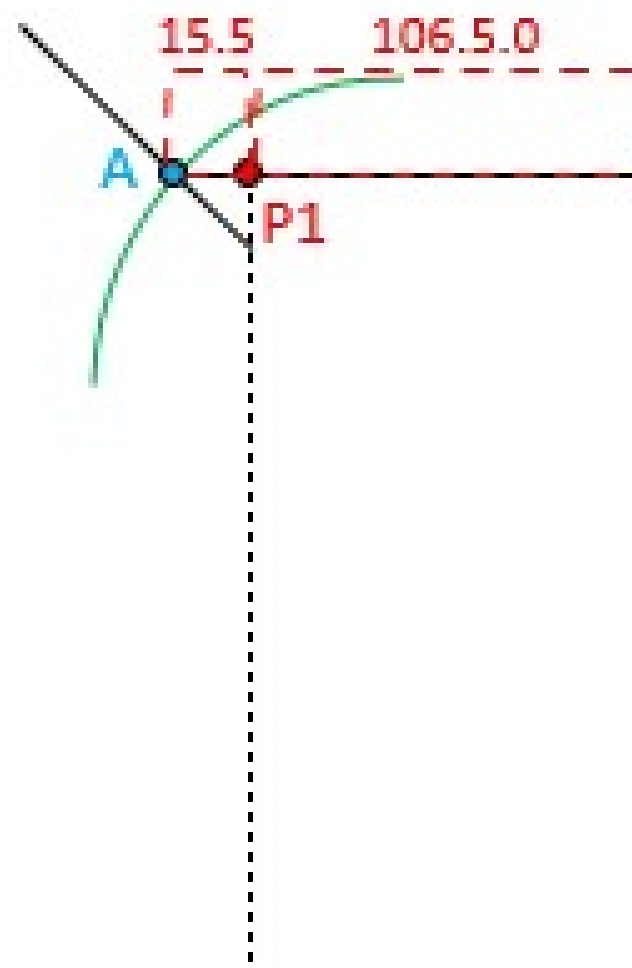

- 1、A点から15.5cm・106.5cm・180.5cm・271.6cmのところにP1・P2・P3・P4を打ち込む

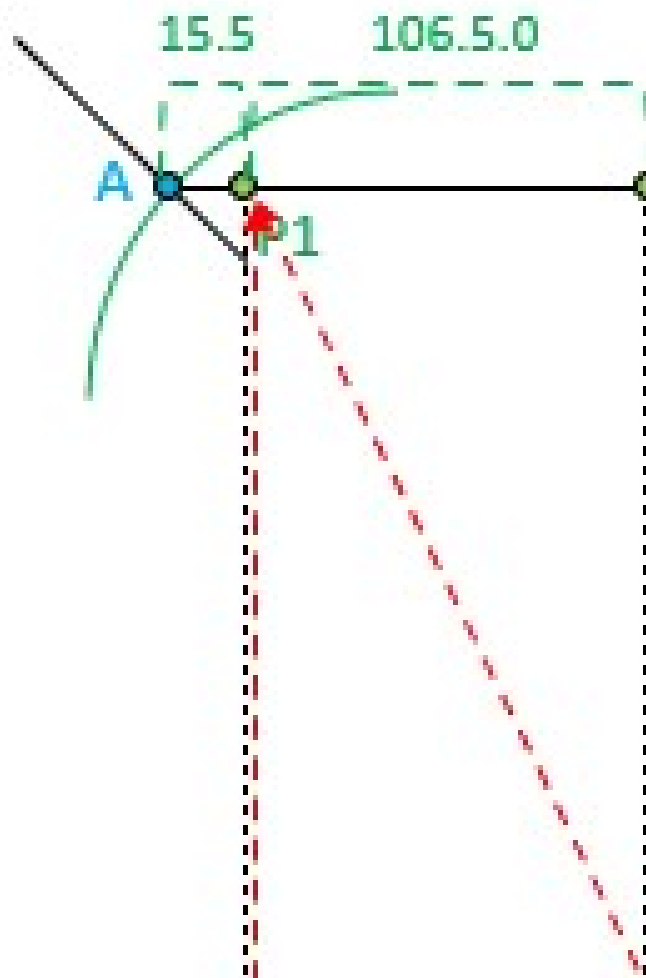

- 1、P1を基準にバックネット方向に518cmの弧を描き、P4からバックネット方向に578cmの弧を描く
- 2、P4を基準にバックネット方向に518cmの弧を描き、P1からバックネット方向に578cmの弧を描く

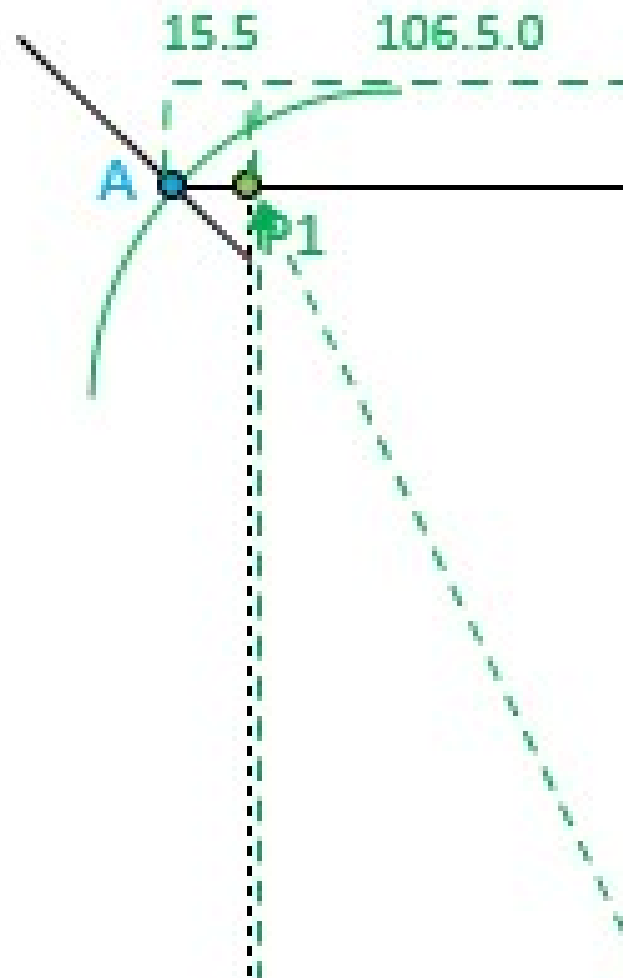

- 1、P1からバックネット方向の交点のP6を打ち込む
 - 2、P4からバックネット方向の交点のP5を打ち込む
- ※ P5とP6を結んだ線が287cmであることを確認する

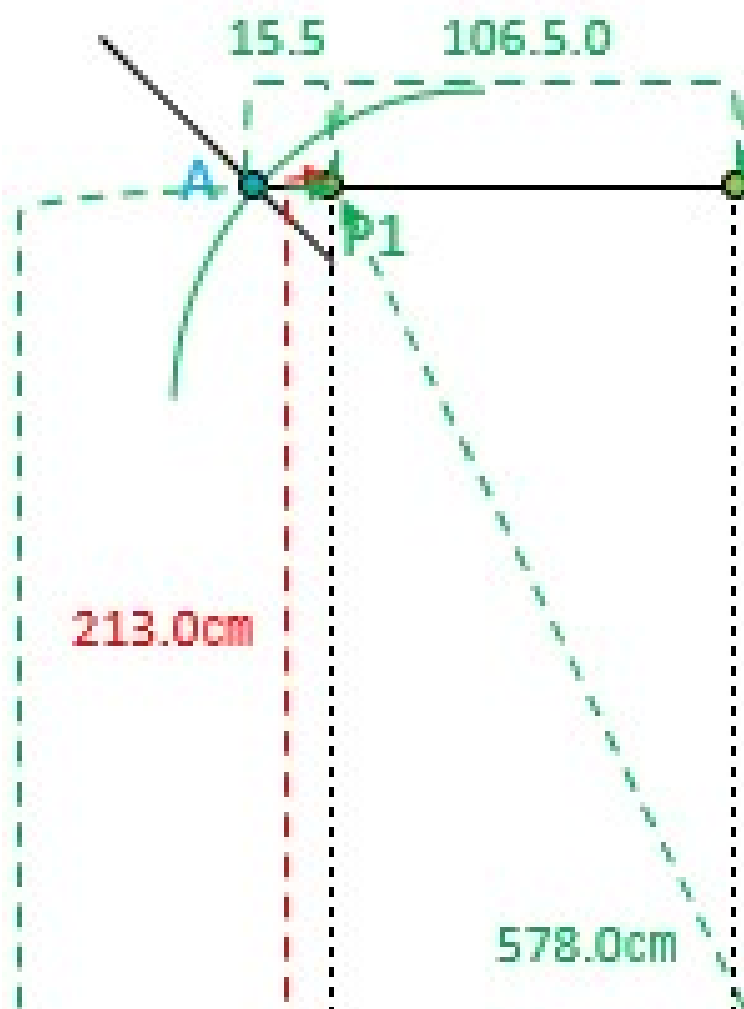

- 1、P1とP6を結び直線を引きP1から213.0cmのところにP8を打ち込む
- 2、P4とP5を結び直線を引きP4から213.0cmのところにP7を打ち込む

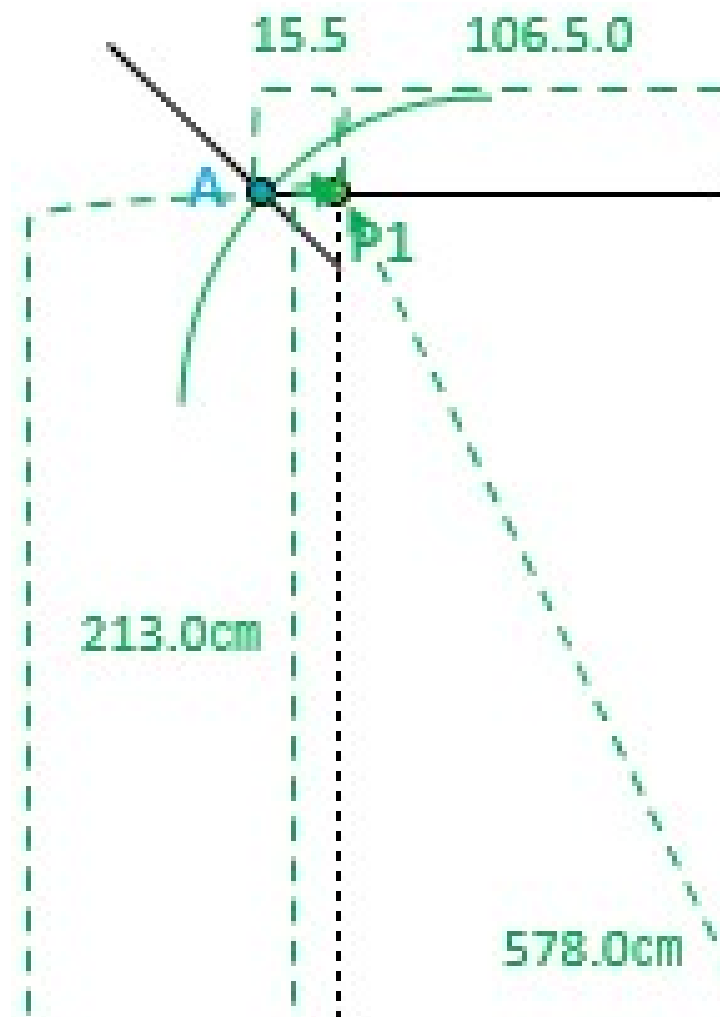

- 1、P7とP8を結び直線を引きP7から91.0cmのところにP9を打ち込む
 - 2、P8から91.0cmのところにP9を打ち込む
- ※ P7とP8を結んだ線が287cmであることを確認する



~PLAYERS FIRST~

KYOTO NAGAOKA

Softball Umpire